

# Техническая информация

Насосно-смесительный блок F 36  
из нержавеющей стали CrNi 1.4301



## **1. Конструкция и принцип работы насосно-смесительного блока F 36**

Насосно-смесительный блок F36 обеспечивает точное и оптимальное регулирование системы подпольного отопления. Насосно-смесительный блок, смонтированный на распределительном коллекторе понижает параметры теплоносителя до требуемого значения температуры подачи подпольного отопления (например с 80 С до 40 С).

## **2. Принцип работы насосно-смесительного блока F 36**

- 2.1 Насос подает горячую воду из системы через термостатический вентиль, и одновременно теплоноситель из обратной линии контуров подпольного отопления. Благодаря этому, происходит смешение и понижение температуры теплоносителя, подаваемый на распределительный коллектор.
- 2.2 Через регулирующий вентиль теплоноситель возвращается систему.
- 2.3 Соответствующая степень смешения теплоносителя устанавливается путем регулирования вентиля.

## **3. Конструкция насосно-смесительного блока F 36**

- 3.1 Термостатический вентиль с внутренней резьбой 3/4 на подающей линии. На вентиль монтируется термостатическая головка с контактным датчиком с целью ручной настройки температуры подающей линии подпольного отопления (защищает от повышения температуры выше значения, устанавливаемого на термостатической головке). Контактный датчик термостатической головки следует монтировать с помощью монтажных хомутов непосредственно на подающей линии насосно-смесительного блока.
- 3.2 Регулирующий вентиль с внутренней резьбой 3/4 на обратной линии (на выходе из распределительного коллектора), точная настройка которого позволяет получить соответствующую степень смешения воды и требуемую температуру подающей линии для подпольного отопления.
- 3.3 Байпас с регулирующим вентиляем, предохраняющий насос в случае закрытия всех запорных вентилях на подающей линии.

Следует обратить внимание на правильное подключение данного насосно-смесительного блока к остальной части системы отопления. Насосно-смесительный блок необходимо смонтировать между подающим и обратным трубопроводом в циркуляционном кольце источника тепла (радиаторной системы отопления). Термостатический вентиль должен быть подключен к подающему трубопроводу, а регулирующий вентиль к обратному трубопроводу.

#### 4. Технические данные

Допустимое избыточное рабочее давление - 10 бар.

Допустимая рабочая температура - 90°C.

Исполнение - нержавеющая сталь (CrWi 1.U301)

#### 5. Схема тока теплоносителя (подающая линия снизу)

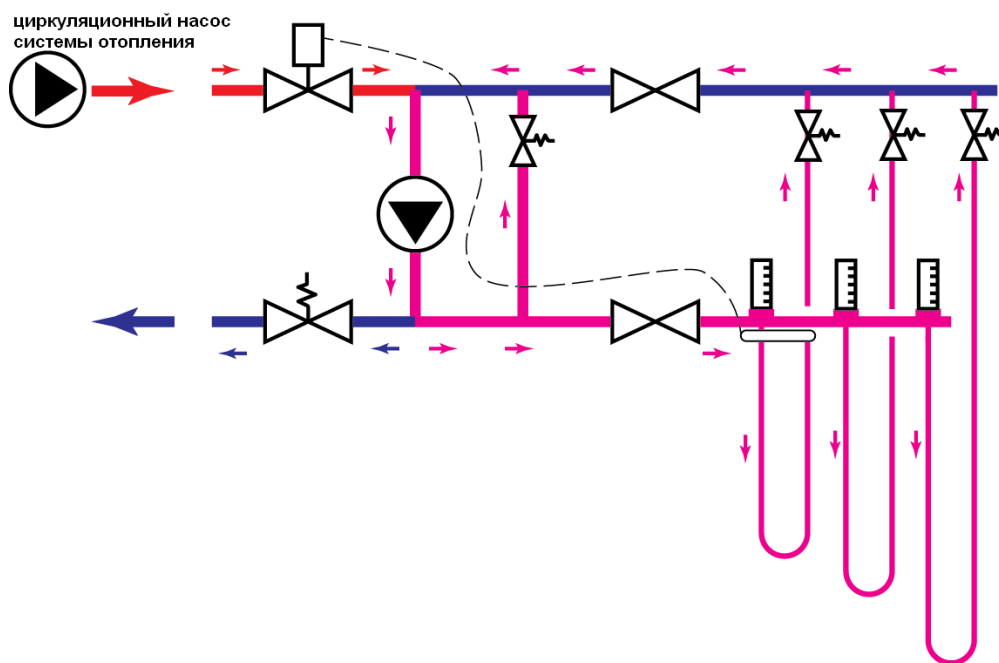

При данной схеме подключения движение жидкости в системе отопления и системе теплых полов совпадают и при открытом термклапане напоры суммируются, это даёт возможность избежать расчёта преднастройки перепускного клапана.

## 6. В состав входит:

- 1) термоклапан 3/4" ,  $K_{vs}=3,5$
- 2) посадочное место под насос Ду 15, L=130 мм с накидными гайками
- 3) термостатическое реле, настройка 30-90 °С
- 4) термоголовка М 30x1,5 выносным датчиком (L=2,0 м) и настройкой 20°–65°С
- 5) крепление для выносного датчика
- 6) регулирующий клапан 3/4"
- 7) кран Маевского
- 8) набор термометров (опционально)

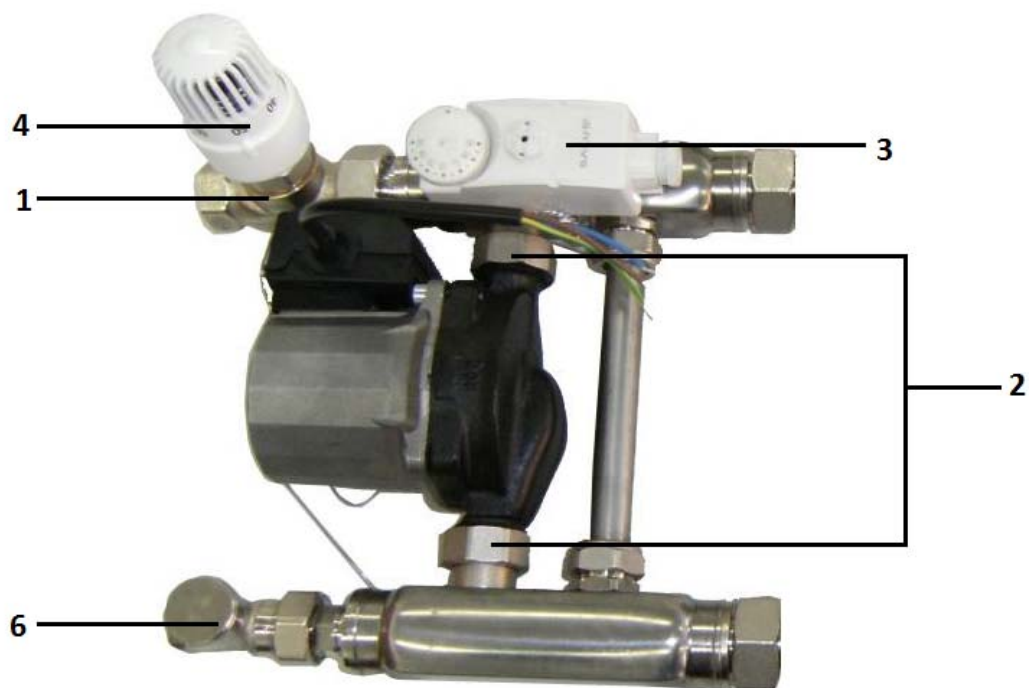

## 7. Размеры и подключения блока F36

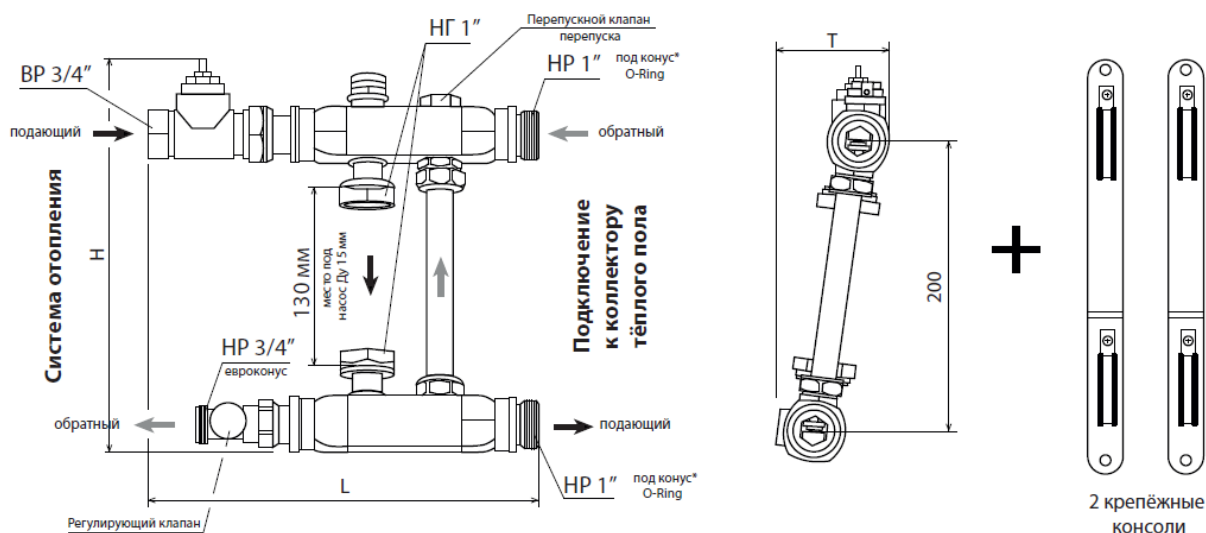

## 8. Монтаж насосно-смесительного блока F 36 с распределительным коллектором из нержавеющей стали.

Монтаж насосно-смесительного блока F 36 с распределительным коллектором из нержавеющей стали осуществляется с помощью комплекта соединительных гаек с о-ринг уплотнениями:



| Тип        | Артикул   |
|------------|-----------|
| 1 ВР“/1”НР | 179 416 5 |

### 8.1. Последовательность монтажа насосно-смесительного



1 – Насосно-смесительный блок F 36

2 – Комплект соединительных гаек с о-ринг уплотнением

3 – Шаровый кран с интегрированным термостатом с «американкой».

Уплотнение подключения к коллектору осуществляется через O-ring кольцо.

4 – Распределительный коллектор из нержавеющей стали для системы напольного отопления

\* При применении арматуры других производителей с резьбовым подключением под запорку рекомендуется использовать увеличенный объем материала и герметики клеевого типа

## **9. Требования безопасности**

### **8.1 Осторожно. Высокая температура. Риск ожога.**

8.2 Все действия по обслуживанию и монтажу должны проводиться квалифицированным персоналом.

8.3 Регулярно производите техническое обслуживание оборудования для обеспечения его нормальной работы, рекомендуется не менее 1 раз в год совместно с сервисным обслуживанием котельного оборудования.

8.4 При возможности замерзания необходимо обеспечить блок защитой от замерзания или полностью слить воду из контура.

## **10 Правила хранения, транспортирования и утилизации**

9.1 Насосно-смесительный блок должен храниться в закрытых помещениях, в условиях, исключающих возможность воздействия солнечных лучей, влаги, резких колебаний температуры. Температура окружающего воздуха при хранении от 1°C до 40°C и относительной влажности воздуха не более 80 % при 25°C.

9.2. Транспортирование допускается производить любым видом транспорта на любые расстояния. Условия транспортирования в части воздействия климатических факторов - по группе условий хранения 3 по ГОСТ 15150-69.

9.3. Изделие не содержит драг/металлов, вредных веществ и компонентов и подлежит утилизации после окончания срока эксплуатации.

## **11. Гарантия производителя.**

11.1. Изготовитель гарантирует нормальную работу насосно-смесительного блока при условии соблюдения правил эксплуатации и хранения.

11.2. Гарантийный срок эксплуатации 24 месяца с даты ввода в эксплуатацию, но не более 27 месяцев с даты отгрузки со склада.

11.3. Изготовитель обязуется в течение гарантийного срока эксплуатации безвозмездно исправлять дефекты изделия или заменять его, если дефекты не возникли вследствие нарушения покупателем правил пользования изделием или его хранения. Гарантийный ремонт осуществляет предприятие-изготовитель или его представитель.

11.4. Изготовитель не принимает претензии за некомплектность и механические повреждения насосно-смесительного блока, несоблюдения требований настоящего паспорта, попадание вовнутрь посторонних предметов, веществ, жидкостей, наличия следов самостоятельной разборки, ремонта или доработок, стихийных бедствий, пожаров.

11.5 Потускнение или окисление латуни при несоблюдении требований хранения или в отсутствии заземления в системе не является дефектом.

## **12. Регламент сервисного обслуживания.**

12.1. Производитель рекомендует выполнять перед началом отопительного сезона специалистом:

1. Открутить винт насоса и повернуть крыльчатку насоса вручную при помощи отвертки. Закрутить винт.

**Внимание! Возможно вытекание жидкости.**

2. Так же для насосов рекомендуем выполнить сервисное обслуживание, рекомендованное производителем насосов.

