

3 - 3

керамічна плитка	
цементно-пісчана стяжка	50
гідроізоляція	
плита з бетону кл. В-20	100
трамбована пісчано-гравійна підготовка	150
ущільнений ґрунт	

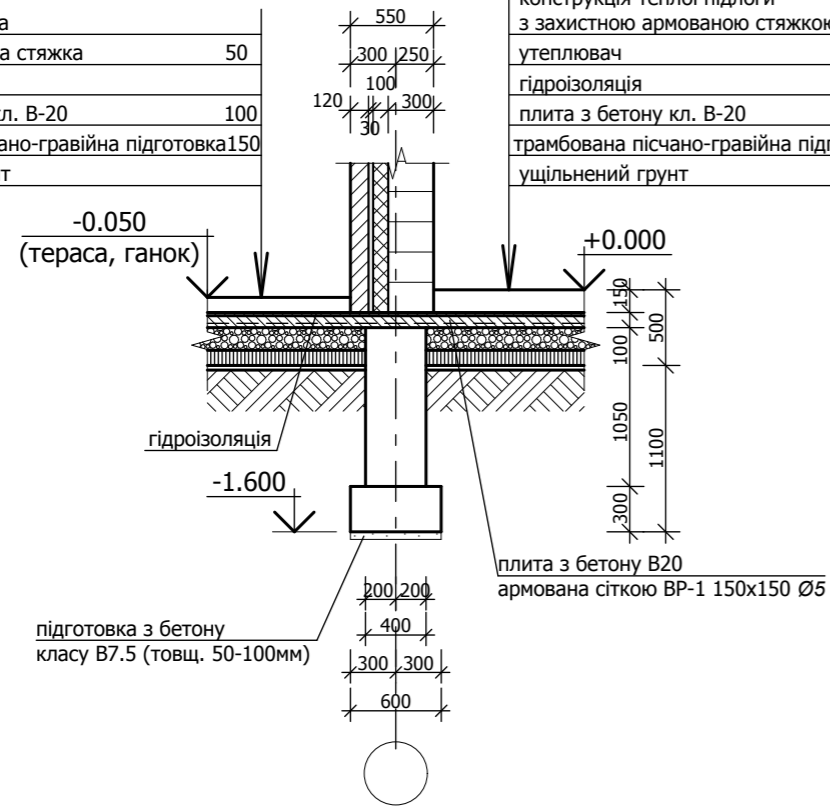

керамічна плитка	
конструкція теплої підлоги з захистною армованою стяжкою	70
утеплювач	80
гідроізоляція	
плита з бетону кл. В-20	100
трамбована пісчано-гравійна підготовка	150
ущільнений ґрунт	

4 - 4

керамічна плитка	
конструкція теплої підлоги з захистною армованою стяжкою	70
утеплювач	80
гідроізоляція	
плита з бетону кл. В-20	100
трамбована пісчано-гравійна підготовка	150
ущільнений ґрунт	

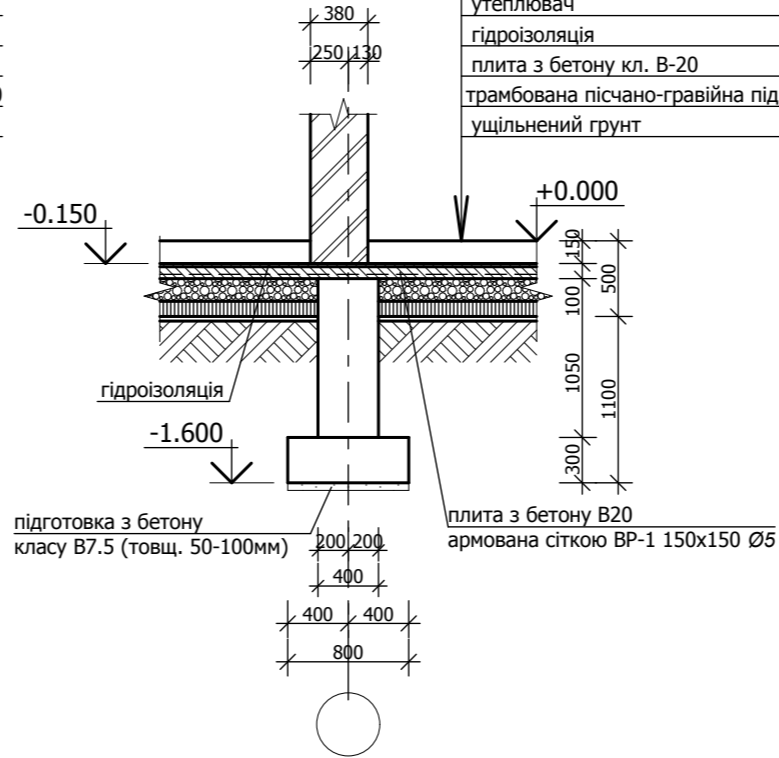

5 - 5

керамічна плитка	
конструкція теплої підлоги з захистною армованою стяжкою	70
утеплювач	80
гідроізоляція	
плита з бетону кл. В-20	100
трамбована пісчано-гравійна підготовка	150
ущільнений ґрунт	

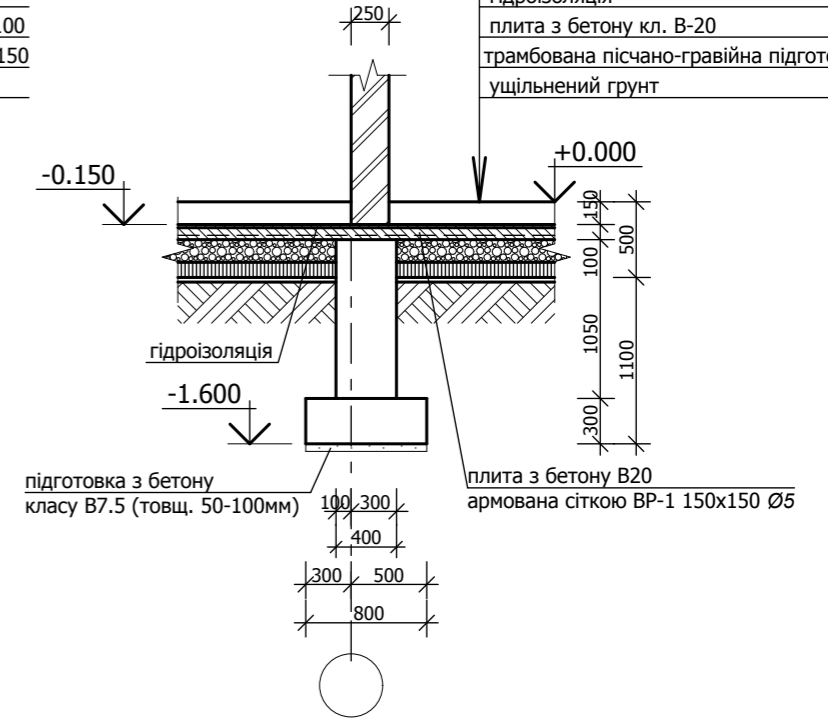

6 - 6

керамічна плитка	
конструкція теплої підлоги з захистною армованою стяжкою	70
утеплювач	80
гідроізоляція	
плита з бетону кл. В-20	100
трамбована пісчано-гравійна підготовка	150
ущільнений ґрунт	

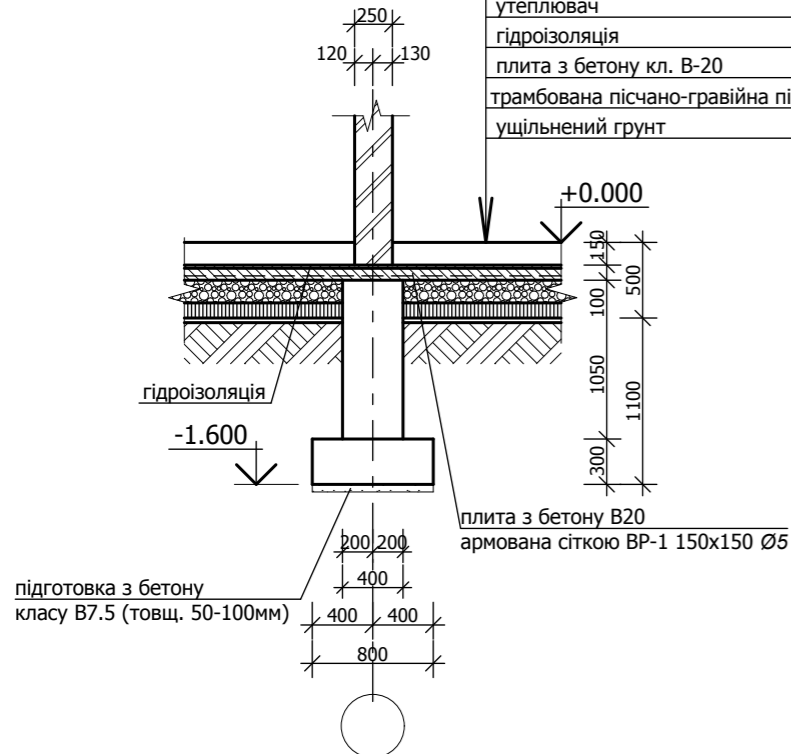

7 - 7

керамічна плитка	
конструкція теплої підлоги з захистною армованою стяжкою	70
утеплювач	80
гідроізоляція	
плита з бетону кл. В-20	100
трамбована пісчано-гравійна підготовка	150
ущільнений ґрунт	

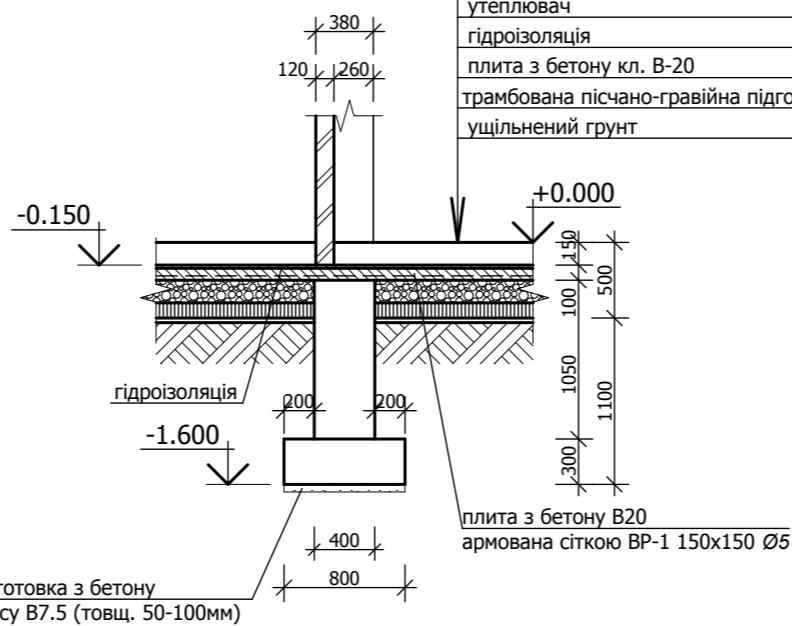

8 - 8

керамічна плитка	
цементно-пісчана стяжка	50
гідроізоляція	
плита з бетону кл. В-20	100
трамбована пісчано-гравійна підготовка	150
ущільнений ґрунт	

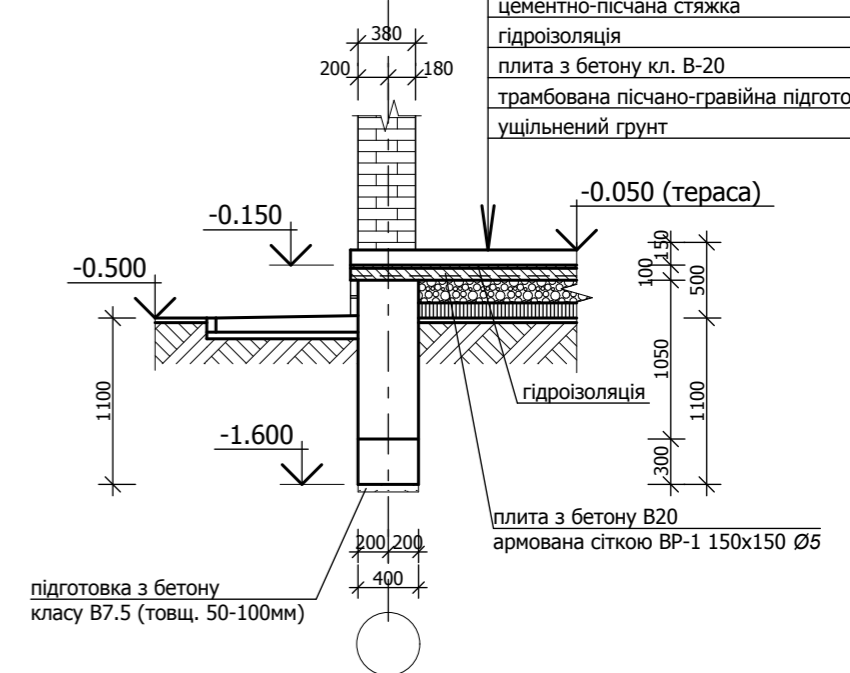

						Проект індивідуального житлового будинку в с. Хотів, Києво-Святошинського р-ну, Київської області.			
Зм.	Кіл.	Арк.	№	Підпис	Дата	Індивідуальний житловий будинок садибного типу	Стадія	Аркуш	Аркушів
							П		
ГАП		А. Тиханський				Розрізи по фундаментам М 1:50	Архітектор АНТОН ТИХАНСЬКИЙ сертифікат АА №003048 м.Львів 067-701-85-46		
Проект		А. Тиханський							
Н.контр.									